



Barquettes et boites carton



FILPACK
EMBALLAGE



FILPACK

Une histoire familiale d'envergure nationale

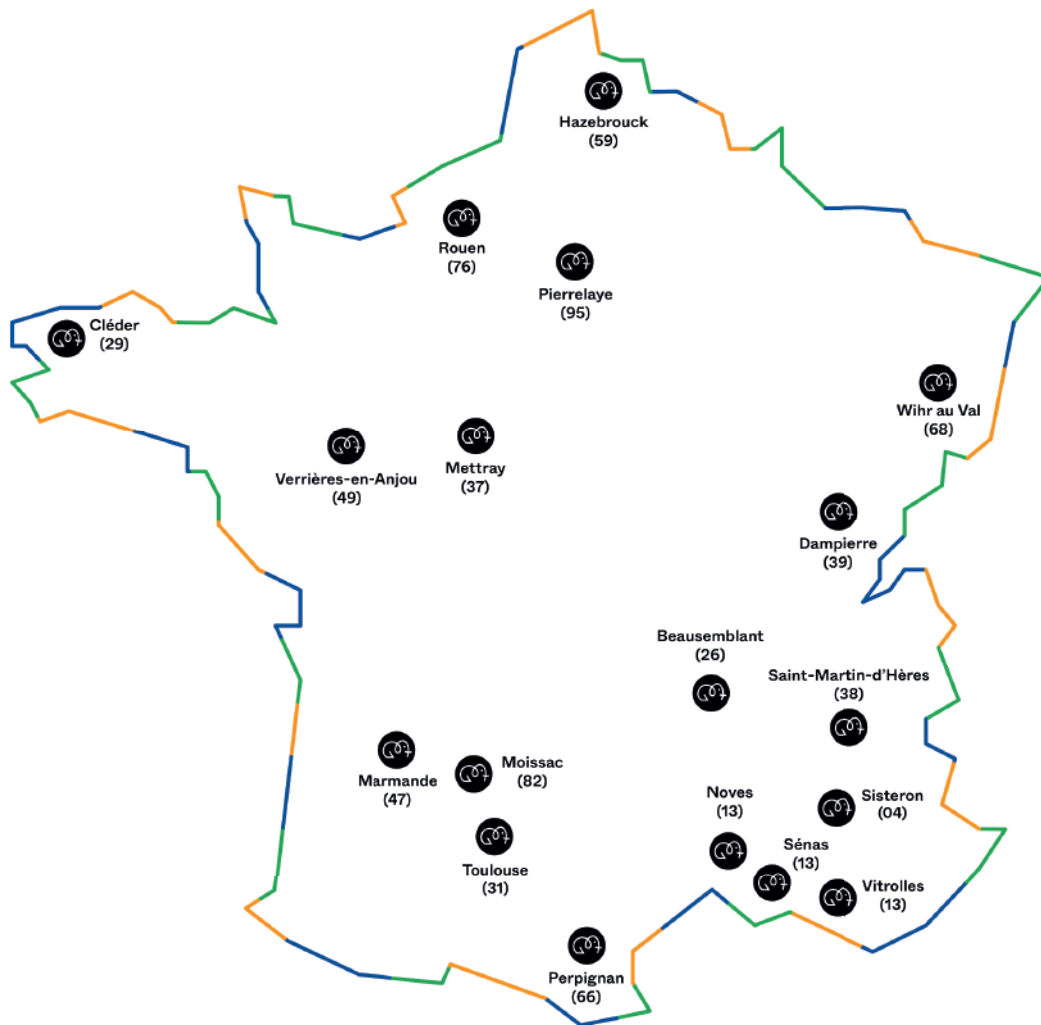

NOS CHIFFRES CLÉS

+ de 165 millions de chiffre d'affaires

+ de 350 collaborateurs

12 000 clients

18 sites

70 000 m² de stockage

+ de 40 000 références disponibles sur stock

25 véhicules de livraison

Service Clients : 0 821 02 22 22
(0,10euros HT par minute à partir d'un poste fixe)

www.filpack.fr

50 ans d'histoire entrepreneuriale ont fait de Filpack un acteur d'envergure nationale, reconnu dans les domaines de la protection, de la distribution de produits d'emballage et de systèmes de conditionnement en France.

Nos 350 collaborateurs spécialisés sur ces 3 métiers complémentaires, accompagnent au quotidien nos clients.

Nous mettons à leur service nos compétences techniques et une veille technologique pour leur proposer une offre sur mesure parfaitement adaptée à leurs besoins, allant du simple accessoire aux solutions complètes livrées et installées chez eux.

Nos 18 sites, répartis sur l'ensemble du territoire, garantissent un service client de premier plan grâce à une équipe dédiée de proximité.

NOS EXPERTISES



Depuis plus de 30 ans, nos équipes développent et installent des solutions de protection contre les aléas climatiques et autres facteurs nuisibles à destination des cultures, parcs automobiles et autres équipements.

infoprotection@filpack.fr



Répondre aux contraintes opérationnelles de nos clients pour personnaliser, emballer, stocker, filmer, protéger et expédier leurs produits est notre métier depuis toujours. Nous les accompagnons en proposant des solutions pour préserver la qualité et la valeur de leur produit, du secteur agricole aux secteurs industriels.

infoemballage@filpack.fr



Notre bureau d'études et d'ingénierie, appuyé d'un réseau de plus de 40 techniciens, conçoit, assemble et installe des solutions d'automatisation des processus d'emballage et de conditionnement, parfaitement adaptés au cahier des charges de nos clients.

infomateriels@filpack.fr



Barquettes carton compact

Nos barquettes en carton compact s'utilisent pour tous les fruits et légumes, du plus petit au plus gros.

Disponibles en plusieurs dimensions standardisées, du 125g au 2kg, et déclinées en plusieurs options de présentation ou de fermeture dont la liste n'est pas exhaustive, cette gamme apporte des solutions pour tous types d'emballages.

Selon vos exigences, nos barquettes en carton compact sauront être adaptées à un conditionnement automatique sous film plastique de type FlowPack ou à un passage en machine pour une dépose d'étiquette ou encore pour une fermeture automatique.



Options : - Coloris Intérieur Kraft/Extérieur Blanc
- Coloris Kraft 2 Faces
- Traitement anti-humidité, anti-graisse....

CLASSIQUES



Format (mm)	Capacité
95×65×35	125 g
98×75×50	250 g
115×90×68	500 g
140×105×80	1 kg



Format (mm)	Capacité
153×92×58	500 g
207×128×55	1 kg



Format (mm)	Capacité
110×110×29	4 petits fruits
130×130×30	4 gros fruits
180×128×40	6 fruits

OCTOGONALES



Format (mm)	Capacité
130×69×27	125 g
122×75×44	250 g
156×95×60	500 g

AVEC ANSES



Format (mm)	Capacité
107×53×35	125 g
118×76×44	250 g
128×90×60	500 g

OCTOGONALE + ANSES



Format (mm)	Capacité
130×69×27	125 g
122×75×44	250 g
156×95×60	500 g

FERMÉES

Format (mm)	Capacité
95×65×35	125 g
98×75×50	250 g
115×90×68	500 g
140×105×80	1 kg

RABATS + ERGOTS

Format (mm)	Capacité
116×71×85	250 g
150×82×90	500 g
158×87×125	1 kg Fruits
202×120×95	1 kg Légumes

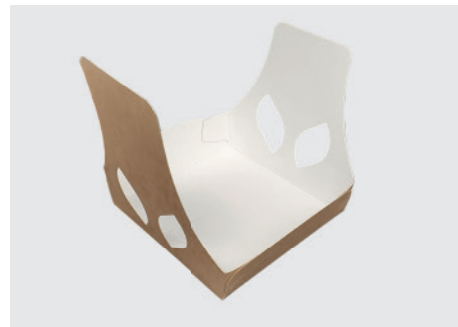
RABATS DISSYMMÉTRIQUES

Format (mm)	Capacité
110×110×29	4 petits fruits
130×130×30	4 gros fruits
180×128×40	6 fruits

COUVERCLE

Format (mm)	Capacité
95×65×35	125 g
98×75×50	250 g
115×90×68	500 g
140×105×80	1 kg

RABATS

Format (mm)	Capacité
116×71×85	250 g
150×82×90	500 g
158×87×125	1 kg Fruits
202×120×95	1 kg Légumes

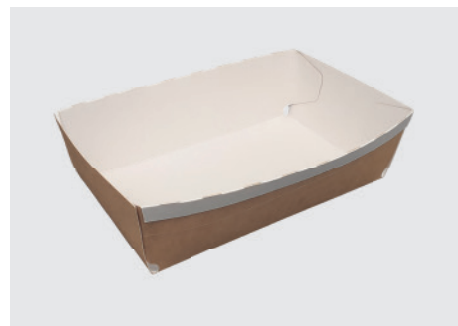
RENFORCÉES

Format (mm)	Capacité
153×92×58	500 g
207×128×55	1 kg
237×147×65	1,125 kg

TYPE PANIER BOIS

Format (mm)	Capacité
93×95×60	250 g
119×122×64	500 g

PANIER

Format (mm)	Capacité
156×95×65	500 g
200×120×75	1 kg

FOND AUTOMATIQUE

Format (mm)	Capacité
170×107×122	1 kg
160×160×50	6 fruits

Barquettes carton ondulé

Nos barquettes en carton ondulé s'utilisent essentiellement pour les fruits et légumes les plus gros ou les plus volumineux.

Disponibles en plusieurs dimensions standardisées, et déclinées en plusieurs options de présentation ou de fermeture dont la liste n'est pas exhaustive, cette gamme apporte des solutions pour tous types d'emballages.

Selon vos exigences, nos barquettes en carton ondulé sauront être adaptées à un conditionnement automatique sous film plastique de type FlowPack ou à un passage en machine pour une dépose d'étiquette ou encore pour une fermeture automatique.



CLASSIQUES



Format (mm)	Capacité
95×65×35	125 g
98×75×50	250 g
115×90×68	500 g
140×105×80	1 kg



Format (mm)	Capacité
153×92×58	500 g
207×128×55	1 kg



Format (mm)	Capacité
110×110×29	4 petits fruits
130×130×30	4 gros fruits
180×128×40	6 fruits

OCTOGONALES



Format (mm)	Capacité
130×69×27	125 g
122×75×44	250 g
156×95×60	500 g

AVEC ANSES



Format (mm)	Capacité
107×53×35	125 g
118×76×43	250 g
128×90×60	500 g

OCTOGONALE + ANSES



Format (mm)	Capacité
130×69×27	125 g
122×75×44	250 g
156×95×60	500 g

RABATS

Format (mm)	Capacité
116×71×85	250 g
150×82×90	500 g
158×87×125	1 kg Fruits
202×120×95	1 kg Légumes

RABATS CHEVAUCHANTS

Format (mm)	Capacité
153×92×58	500 g
207×128×55	1 kg

RABATS DISSYMMÉTRIQUES

Format (mm)	Capacité
110×110×29	4 petits fruits
130×130×30	4 gros fruits
180×128×40	6 fruits

PANIER

Format (mm)	Capacité
156×95×65	500 g
200×120×75	1 kg

FOND AUTOMATIQUE

Format (mm)	Capacité
170×107×122	1 kg
160×160×50	6 fruits







Barquettes personnalisées

Par l'impression

Il existe plusieurs possibilités de se démarquer des ses concurrents. L'impression de l'emballage selon sa marque ou son produit est un excellent vecteur de communication.

Il permet d'afficher son style, sa couleur, son image, et de porter sa marque jusqu'au client final.

Par la forme

La barquette peut également être personnalisée par sa forme, par son type de fermeture, par ses motifs géométriques.

En neutre ou en imprimé, tous les moyens sont bons pour se rendre reconnaissable parmi les autres et les possibilités sont infinies.



La conception

Notre bureau d'études qui est chargé de l'analyse des besoins des clients, pourra concevoir, après validation du prototype, la création graphique. L'épreuve proposée pourra présenter les cotations et une prévisualisation 3D dynamique.

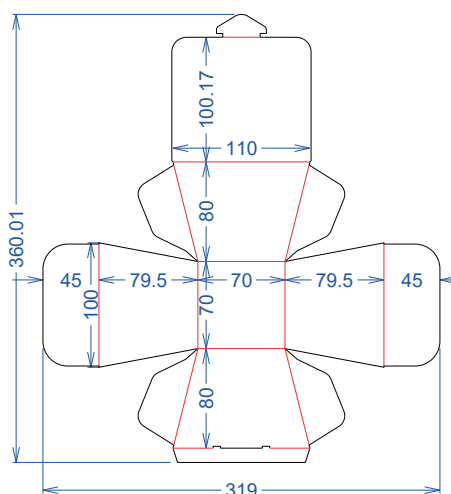

Autres produits

Le plateau est le lien essentiel de la chaîne agroalimentaire. Il relie le producteur au consommateur, quels que soient les intermédiaires. De nombreux produits de communication sont donc naturellement associés aux plateaux.

Que ce soit des séparateurs, des bandes obliques ou droites, des couvercles, des corners ou des angles de plateaux, ... tous ces supports permettent aux producteurs qui sont fiers de leurs produits d'y associer leur nom.

Au delà de l'aspect protecteur de contenu, ils communiquent sur la proximité et l'authenticité de la production.



CORNERS / ANGLES DE PLATEAUX



Format (mm)

Corners

Angles de Plateaux

SÉPARATEURS



Format (mm)

Plateaux 40×30cm

Plateaux 50×30cm

Existe en neutre ou en générique

Contenu

Cerises

Raisins

SÉPARATEURS MULTIPLE



Format (mm)

Plateaux 60×40cm 3 compartiments

BANDES TRAVERSIÈRES



Format (mm)

Plateaux 40×30cm

Plateaux 50×30cm

Plateaux 60×40cm

COUVERCLE



Format (mm)

Plateaux 40×30cm

Plateaux 50×30cm

Plateaux 60×40cm

ATTACHES GRAPPES



Format (mm)

Personnalisé

Boîtes

La forme d'une boîte est le premier vecteur de communication. Evidemment, l'aspect pratique est primordial, mais il laisse vite place à l'aspect esthétique, déterminé par les ouvertures, par les modes de fermeture, et par les couleurs utilisées lors de l'impression.

En carton compact ou en carton ondulé, il existe donc une infinité de possibilités pour déterminer l'emballage le mieux adapté au contenu et aux besoins de chacun.



CLASSIQUES



PRÊT À VENDRE



PAGODE



COFFRET (MONTAGE MANUEL)



AVEC ANSES



LUNCH BOX



COUVERCLE + FOND



ÉTUIS COUSSIN / CRAVATTE



SUSPENDUE



Les fonds

Une boîte se caractérise en premier lieu par son type de fermeture. La plupart des emballages peuvent être déclinés en pâtes rentrantes, en fond semi-automatique, ou en fond automatique.

Selon le volume, la quantité, le mode de production chez le client final, nous allons orienter notre conseil vers l'une ou l'autre de ces solutions.

Les pâtes rentrantes

Il s'agit de la fermeture classique, qui permet une production économique. Cette fermeture peut être consolidée par une étiquette adhésive en cas de forte pression. Généralement, au moins une des fermetures de la boîte est en pâte rentrante.

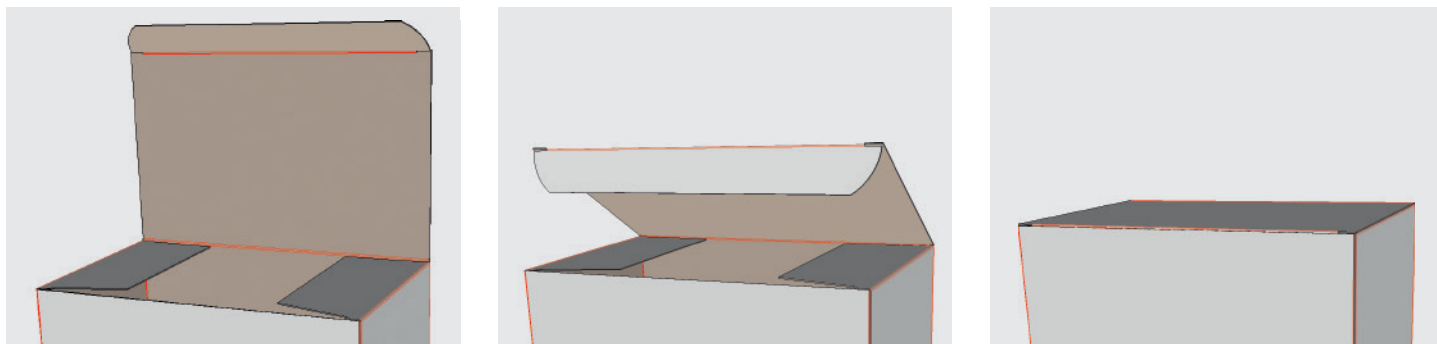

Le Fond Semi-Automatique

Aussi économique en production que les pâtes rentrantes, ce système de montage est très adapté aux courtes et moyennes séries. Cette fermeture se met en volume très facilement chez le client final en 3 temps et demande très peu de manutention.

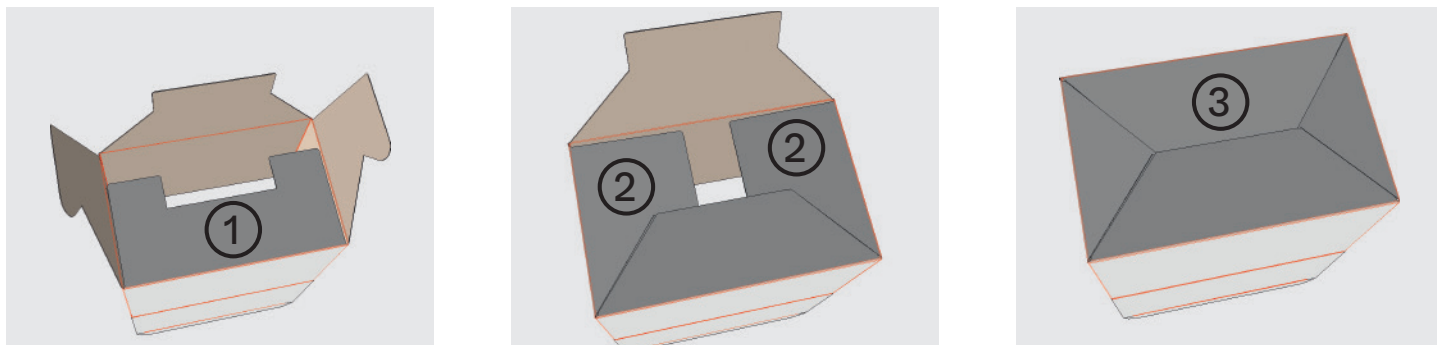

Le Fond Automatique

Une simple pression sur les cotés de la boîte permet de la mettre en volume. Convient parfaitement pour les longues productions et pour des systèmes automatisés.

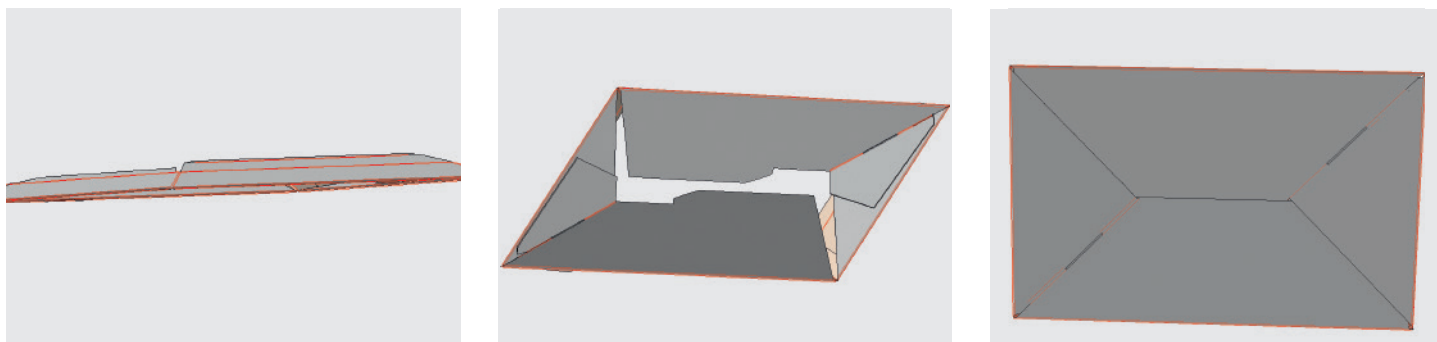

Création de nouveaux produits

Le développement

Notre bureau d'études qui est chargé de l'analyse des besoins des clients, pourra concevoir votre produit. Après validation du prototype, la création graphique pourra être faite par nos soins, ou par votre agence graphique, à votre convenance. Un contrôle minutieux du fichier sera fait, puis une épreuve informatique vous sera soumise pour approbation.

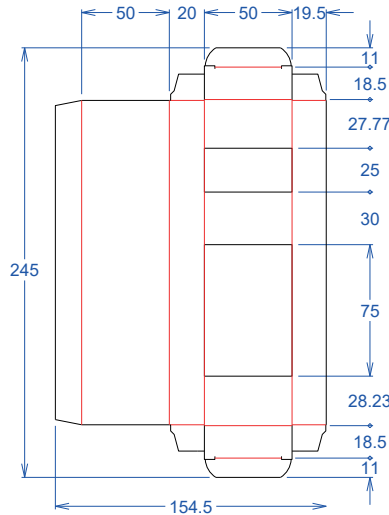

Epreuve informatique

L'épreuve proposée présentera le tracé de découpe, avec cotations et prévisualisation à plat du produit. Elle comprendra également une prévisualisation 3D dynamique, pour voir votre objet prendre vie et le contrôler sous tous les angles avant de le valider.

Informations techniques sur le produit

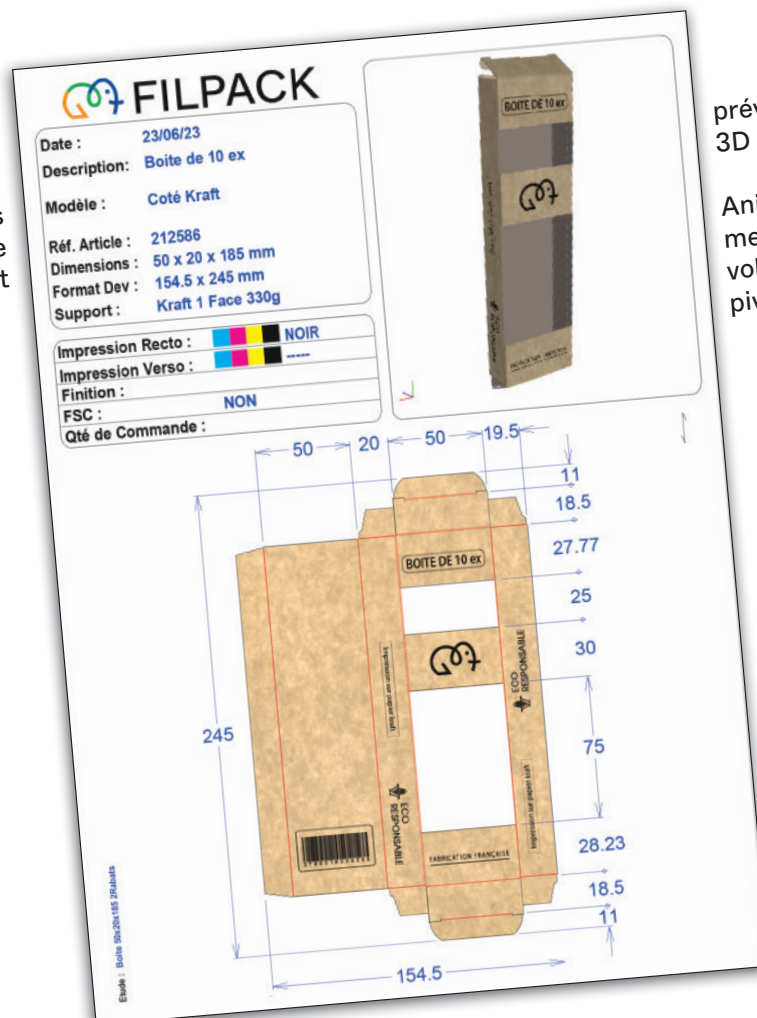

prévisualisation 3D dynamique.

Animation 3D qui permet de voir le produit en volume, de zoomer, de pivoter

tracé avec cotations et prévisualisation à plat du produit

Nos certifications

FSC

Notre site de production de Sénas est certifié FSC. Ceci est pour vous la garantie d'une production respectueuse des normes environnementales et de forêts durablement gérées.

Vous avez donc la possibilité de bénéficier de notre logo FSC sur vos produits



Imprim'Vert

Imprim'Vert est une certification qui atteste de notre respect de recyclage des produits utilisés. De l'encre au carton en passant par la colle, tout ce dont nous avons besoin pour produire est recyclé et traité pour atteindre un impact écologique proche de 0.





FILPACK

PROTECTION EMBALLAGE MATÉRIELS

Edition 2023
info@filpack.fr
www.filpack.fr

Contactez notre service clients :

T : 0 821 02 22 22
0.10 € H.T/MIN (à partir d'un poste fixe)

